

Instructivo de instalación

Estas instrucciones de instalación han sido elaboradas para proporcionarle información sobre como instalar correctamente los cerrojos, lea cuidadosamente antes de la instalación.

Este instructivo aplica para los siguientes modelos:

CMB-11P	23616	CMB-31P	23618	CMB-22P	23620
CMB-21P	23617	CMB-12P	23619	CMB-32P	23621
CMB-62P	28144	CMB-61P	28143		

Marcado y preparación de la puerta

1 MARCAR LA PUERTA

Marcando la línea de altura de instalación en el borde de la puerta. La distancia normal es de 900 mm (36") desde el piso. Plegar la plantilla sobre el borde y marcar el centro sobre la línea de altura. Marcar los centros para los agujeros de 25 mm (1") y 55mm (2-1/8")

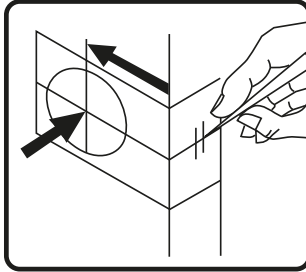

2 PERFORADO

Hacer un agujero de 55 mm (2-1/8") que atraviese la puerta y un agujero de 25 mm (1") en los respectivos centros marcados en la puerta con la plantilla. Tallar el alojamiento a ras de la placa del picaporte e instalar el mismo.

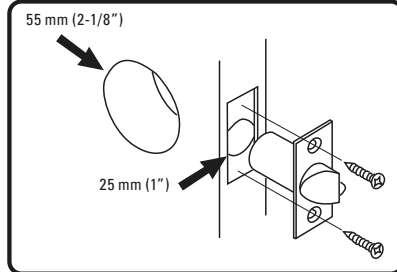

Montaje de la cerradura

3 INSTALAR EL BATIENTE O CONTRA DEL PICAPORTE

El perno de resguardo hace tope contra la placa del batiente (véase ilustración) para evitar que la cerradura sea forzada con la puerta cerrada.

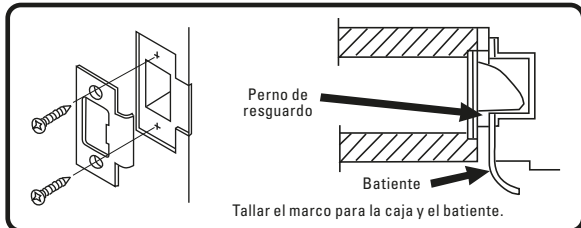

4 INSTALACIÓN DE LA CERRADURA

Con el extremo agudo de la llave oprimir el retén del pomo interior a través del agujero en el collar, y sacar el pomo interior del eje.

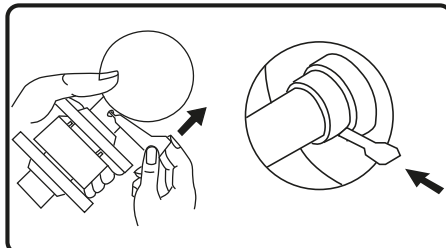

Plantilla de montaje

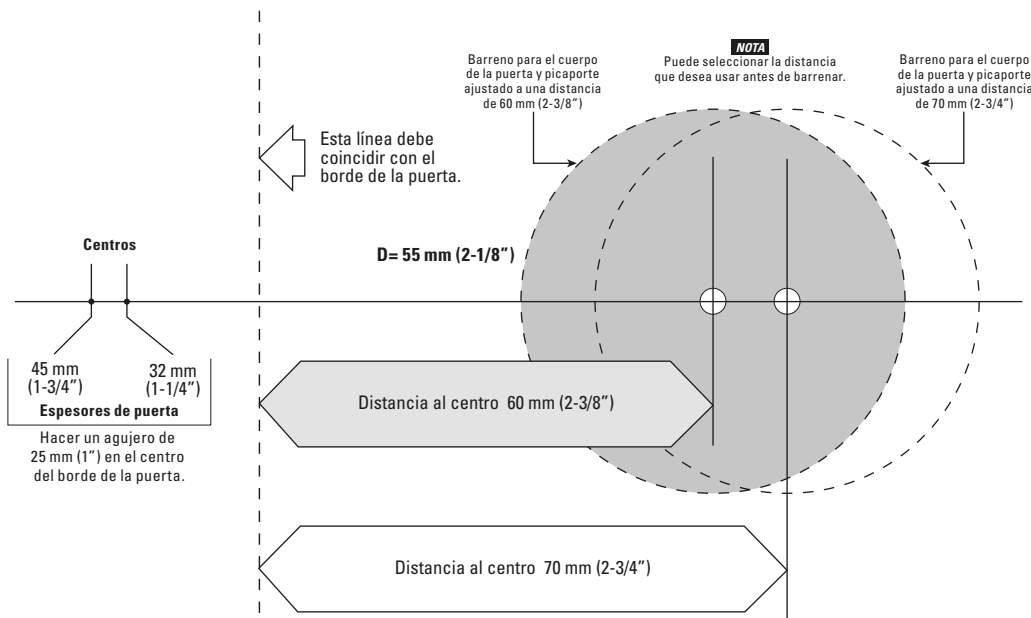

POMOS

ATENCIÓN Se recomienda utilizar únicamente los componentes incluidos.

NO REALICE SUSTITUCIONES.

Para uso en puertas de 32 mm a 45 mm de espesor.

Para prolongar la duración del acabado superficial de las cerraduras, considerar lo siguiente:

1. No instalar las cerraduras antes de pintar las puertas.
2. Para evitar oxidación, no lustrar las cerraduras con productos químicos ácidos.
3. No raspar las cerraduras con objetos agudos o filosos.

Montaje de la cerradura

5 ADAPTACIÓN AL ESPESOR DE LA PUERTA

Girando la roseta exterior se puede adaptar el ajuste de la cerradura al espesor de la puerta. La cerradura se puede adaptar a espesores de puerta desde 32 mm (1-1/4") hasta 45 mm (1-3/4")

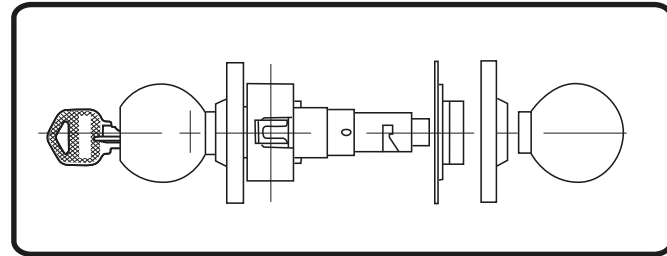

6 INSTALAR POMO EXTERIOR (1) Y PICAPORTE (2)

Instalar el picaporte antes de instalar la cerradura. Asegurarse de que la cerradura quede acoplada con las pestañas del picaporte y la pieza retráctil con la barra del mismo.

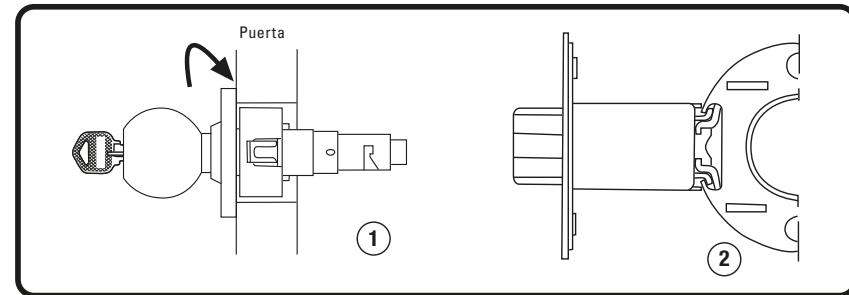

7 AJUSTE DE LA CERRADURA

Quitar el chapetón de la placa, después atornillar la placa al cuerpo de la cerradura, una vez atornillado coloque el chapetón haciendo coincidir los bordes interiores con las patitas de la placa.

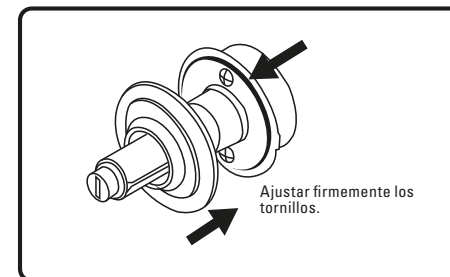

8 INSTALAR EL POMO INTERIOR

Instalar el pomo interior hacer coincidir las ranuras del pomo con las guías del mecanismo y asegurarse que hubo un click y que el pomo no se safa.

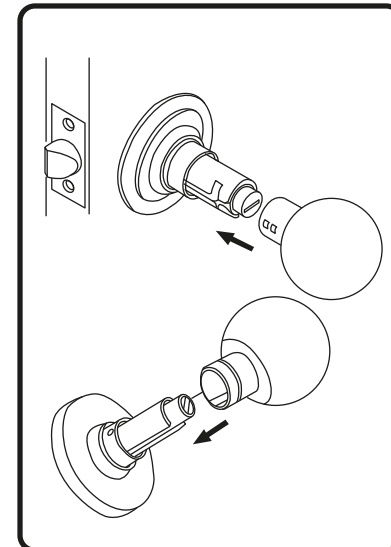

Herramientas necesarias para una fácil instalación

1. Destornillador de cruz
2. Taladro eléctrico
3. Sierra rotativa: 50 mm (2") / 25 mm (1")
4. Broca de 3 mm (1/8")
5. Formón de 25 mm (1")
6. Martillo
7. Clavo de 50 mm (2")

Para mejores resultados utilice sierras corta círculos bimetalicas marca TRUPER

Marcado y preparación de la puerta

CERROJOS

1 MARCAR LA PUERTA

- Coloque la plantilla en la puerta aproximadamente 75 mm a 150 mm (3" a 6") por encima del picaporte de entrada.
- Doble la plantilla sobre el borde y marque el centro sobre la línea de altura.
- Marque los centros para los orificios.

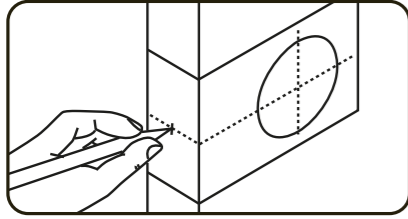

2 PERFORADO

- Haga orificios guía de 3 mm (1/8") para los orificios de 50 mm (2") y de 25 mm (1").
- Haga una perforación de 50 mm (2") en la superficie de la puerta. Se recomienda taladrar de los dos lados para evitar rajadura.
- Marque con un clavo el centro del orificio de 25 mm (1") del centro de la puerta, y haga una guía con el clavo hasta que se vea por el orificio de 50 mm (2"), saque el clavo, cierre la puerta, introduzca el clavo por la guía de 25 mm (1") y marque el marco de la puerta.
- Abra la puerta y haga un orificio de 25 mm (1") en el centro del canto de la puerta.
- Haga un orificio de 25 mm (1") en el marco de la puerta donde aparece la marca del clavo, a un mínimo de 25 mm (1") de profundidad para la contra del cerrojo.

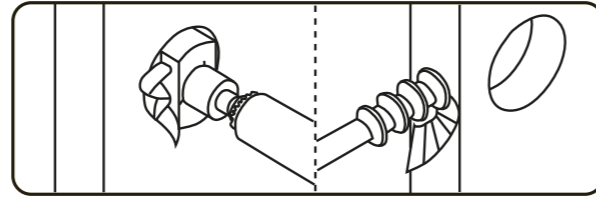

Montaje de la cerradura

3 INSTALACIÓN DEL PICAPORTE

- Introduzca el picaporte en la perforación, manteniéndolo paralelo a la superficie de la puerta.
- Coloque la placa del picaporte encima del extremo y haga un trazado alrededor.
- Vuelva a quitar la placa y rebaje el área marcada hasta una profundidad de 3 mm (1/8") o hasta que la placa quede al nivel con el borde de la puerta.
- Meta la placa en el área rebajada y apriete con los tornillos.

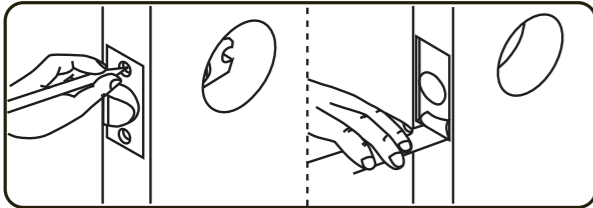

4 INSTALACIÓN DE LA CONTRA

- Asegúrese de que el centro del orificio de la contra del cerrojo esté alineado con el orificio del picaporte que está en la puerta para permitir el libre movimiento del picaporte del cerrojo.
- Marque el contorno de la contra centrada sobre el orificio del marco de la puerta.
- Quite la contra y rebaje 3 mm (1/8") de profundidad o hasta que la contra quede al ras del marco de la puerta. Meta la contra y apriete con los tornillos.

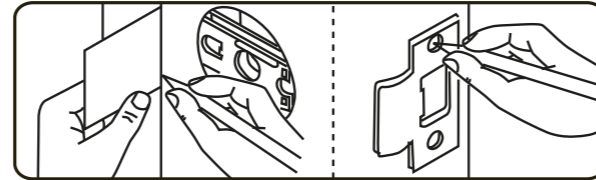

5 INSTALACIÓN DEL CILINDRO EXTERIOR

- Empuje el cilindro exterior contra la superficie exterior de la puerta asegurándose de que la hoja de torsión se encuentre colocada de forma adecuada en la unidad transversal.
- Nota: el cilindro exterior no tiene tornillos visibles.
- Los dos orificios de rosca escondidos en el cilindro externo deben estar alineados con los dos orificios del picaporte.
- El cerrojo estará colocado correctamente cuando esté vertical y cuando los "dientes de la llave" estén apuntando hacia arriba.

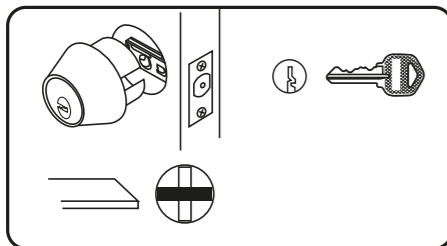

6A INSTALACIÓN DEL CERROJO MARIPOSA INTERIOR (CILINDRO SENCILLO)

- Haga deslizar la mariposa interior en la hoja de torsión.
- Coloque dos tornillos de montaje para metales a través de los orificios de la mariposa para empalmar los orificios con rosca del cilindro externo y ajústelos.

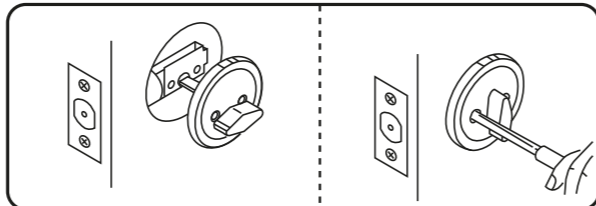

6B INSTALACIÓN DEL CILINDRO INTERIOR (CILINDRO DOBLE)

- Instale el cilindro interno empalmando la hoja de torsión interna con la hoja de torsión externa a través de la unidad transversal del picaporte.
- Empuje el cilindro interno contra la puerta, asegurándose de que la hoja de torsión se encuentre colocada de forma adecuada en la unidad transversal del picaporte. El cerrojo se encuentra colocado correctamente cuando está vertical y cuando los "dientes de la llave" están apuntando hacia arriba.
- Coloque dos tornillos de montaje para metales a través de los orificios del cilindro interno y en los orificios con rosca en el cilindro externo y ajústelos.

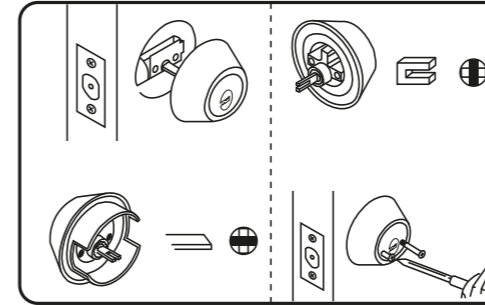

Ajuste del picaporte

- Gire el mecanismo 1/8 de vuelta hacia arriba para quitar el seguro, una vez girado, jale hacia la derecha y gire hacia abajo para ajustar a 70 mm (2-3/4"). Para regresar al ajuste de 60 mm (2-3/8"), gire un 1/8 de vuelta hacia arriba, empuje hacia la izquierda y gire 1/8 hacia abajo.

Mecanismo en 60 mm

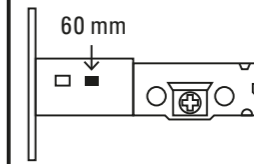

1. Gire hacia arriba para quitar el seguro.

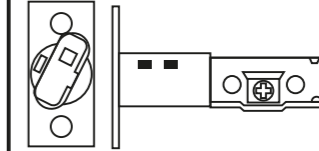

2. Jale hacia la derecha para ajustar a 70 mm

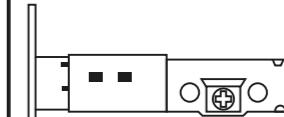

3. Ajuste el picaporte a 70 mm

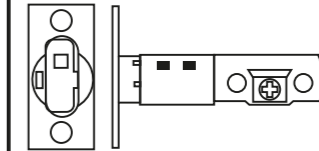

Mecanismo en 70 mm

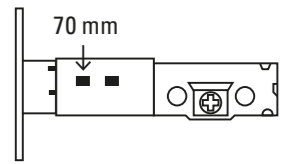

1. Gire hacia arriba para quitar el seguro.

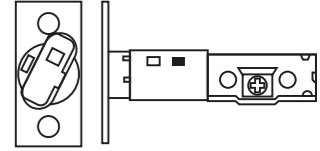

2. Empuje hacia la izquierda para ajustar a 60 mm

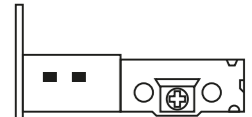

3. Ajuste el picaporte a 60 mm

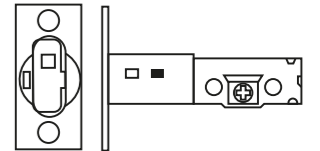

Importado por TRUPER, S.A. de C.V. Parque Industrial 1, Parque Industrial Jilotepec, Jilotepec, Edo. de Méx. C.P. 54257 Made in/Hecho en China, Tel.: 76 1782 9100. WWW.TRUPER.COM 05-2024